

- 仕様
- 1) 外形寸法 上記の通り
 - 2) 積載荷重 全棚3ton 総積載荷重 18ton
 - 3) 棚段数 スライド棚 4段 固定棚 2段 全6段
 - 4) 棚寸法 スライド棚 1100mm × 1150mm
固定棚 1310mm × 1150mm
 - 5) 適用ワーク径 φ1000mm
 - 6) 自動ロック機構 (引出し、収納時)
 - 7) 手動式フルスライド型
 - 8) 安全対策 全棚安全柵付
 - 8) 溶接一体構造
 - 9) 塗装 ウレタン系樹脂塗料
本体 アイボリー 棚板 こげ茶

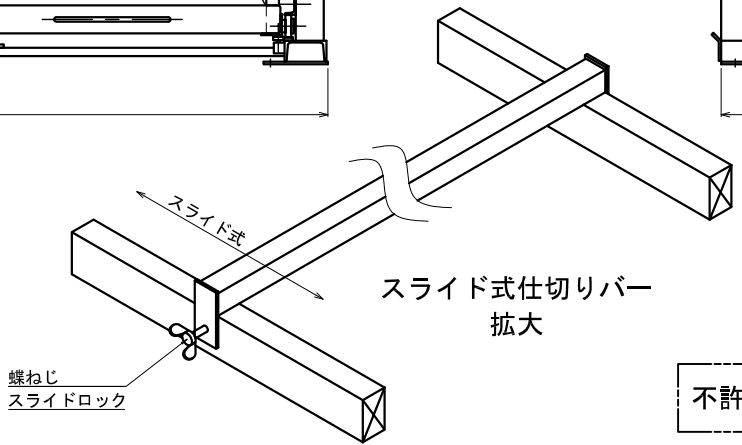

不許複製

製作数		製作工号		設計	
納期		検認		写図	
立会検査	塗装	製図	K.M		
客先		日付	H26.10.20	画法	第3角
装置名称	スライダー 標準型 PF-II	縮尺	1/18	葉番	
図面名称	外形図	図面番号		PF-II	
株式会社日向製作所					