

4-φ19
アンカー用

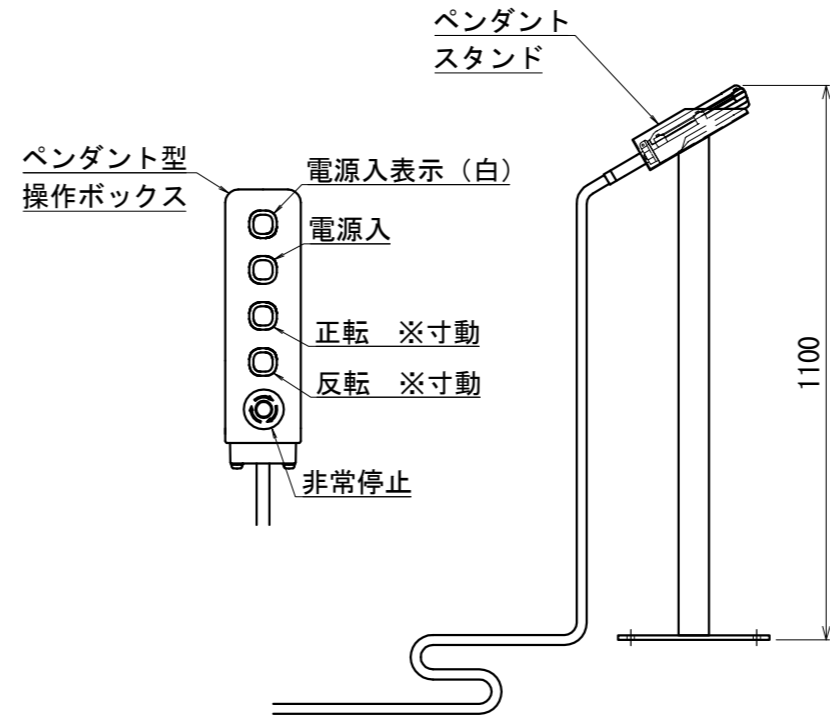

仕様

- 1) 外形寸法：本図の通り
- 2) 積載荷重：最大5ton
- 3) 反転時間：約22/18秒 (50/60Hz)
- 4) モーター：ブレーキ付減速モータ
AC200V 三相 0.75kW
- 5) 塗装色：本体 ベース こげ茶
 面板 アイボリー
 制御盤 5Y7/1(ライトベージュ)

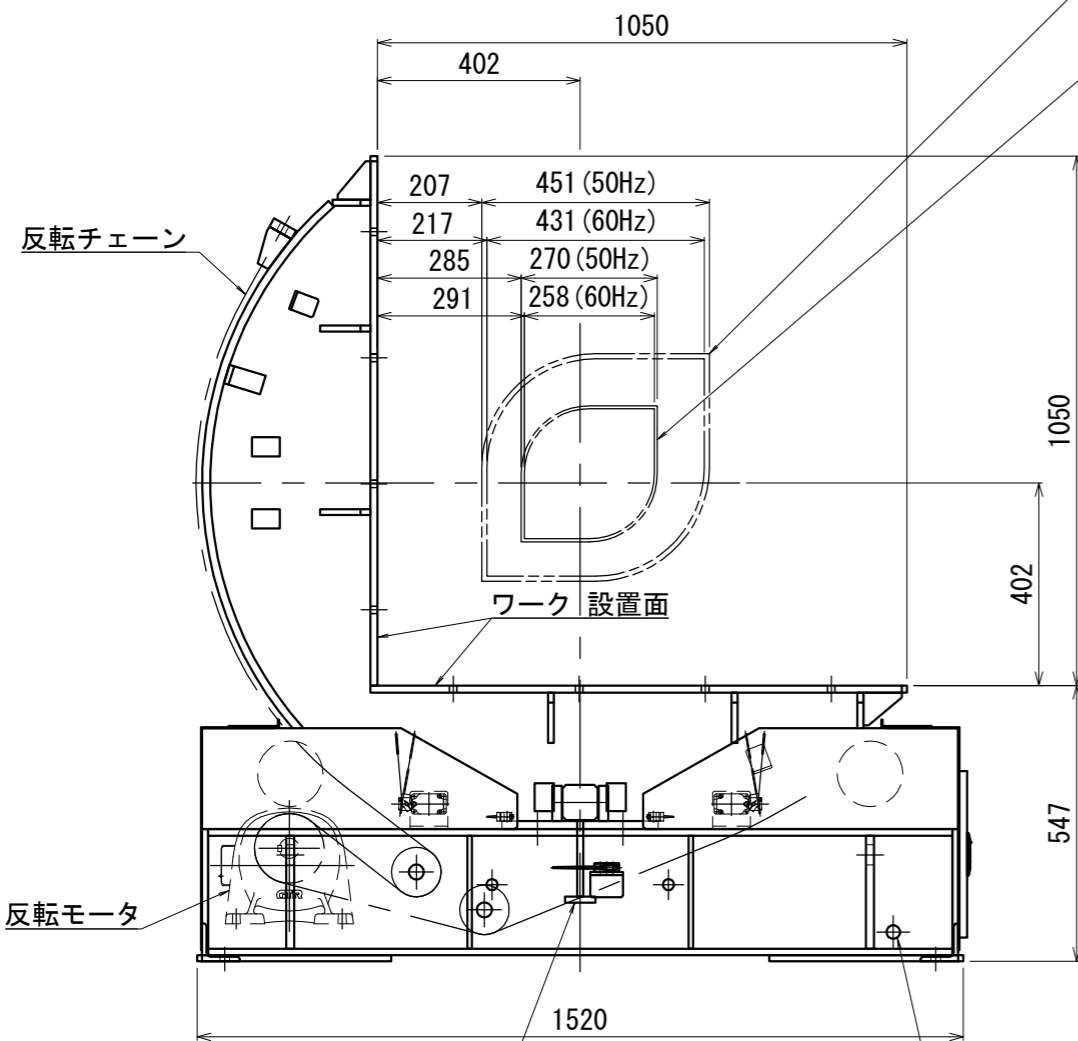

3ton：ワーク重心
反転可能範囲

5ton：ワーク重心
反転可能範囲

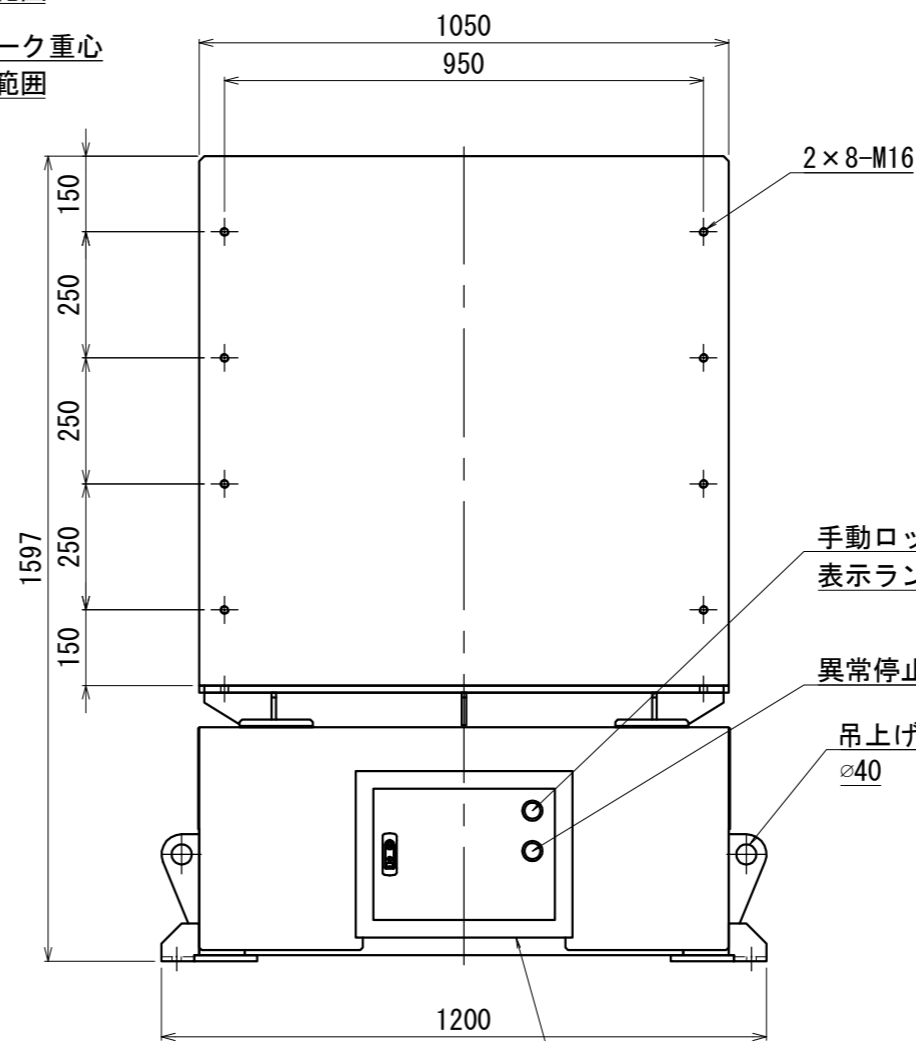

手動ロック中
表示ランプ (赤)

異常停止ブザー

吊上げ用穴
φ40

制御盤

不許複製

手動ロック機構
インターロック付き

手前：ペンダントケーブル全長8M
奥：1次電源ケーブル全長8M
明工社製プラグMH2584付き

製作数	-	製作工号			
納期		検認	設計	-	
立会検査	塗装	製図	森	写図	
客先		日付	H28.11.2	画法	第3角
装置名称	モールドセーフ MS50-75 標準型	縮尺	1/15	葉番	
図面名称	外形図	図面番号	MS50		
株式会社日向製作所					