

仕様

- 1) 外形寸法 : 本図の通り
- 2) 積載荷重 : 最大8ton
- 3) 反転時間 : 約22/18秒 (50/60Hz)
- 4) モーター : ブレーキ付減速モーター
AC200V 三相 1.5kW
- 5) 塗装色 : 本体 ベース こげ茶
 面板 アイボリー
 制御盤 5Y7/1(ライトベージュ)

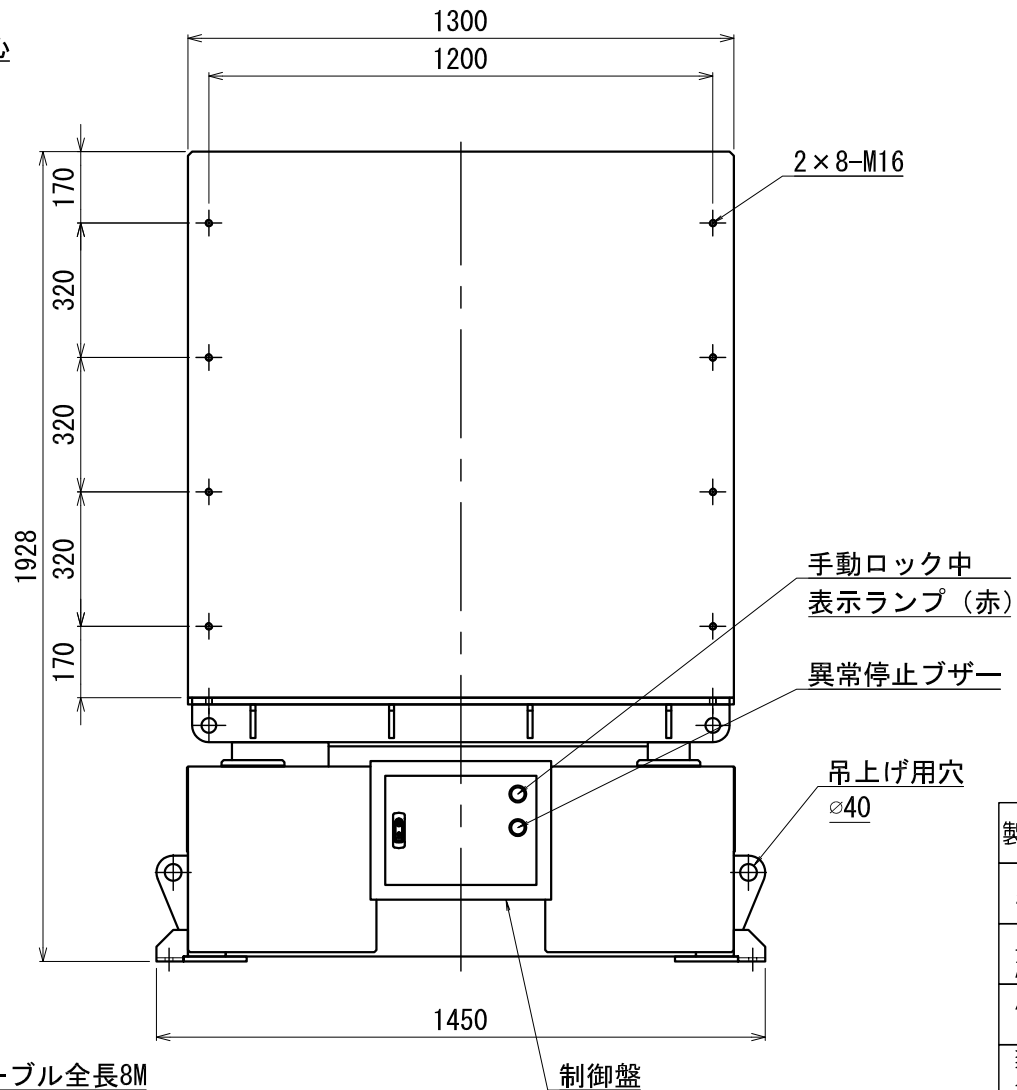
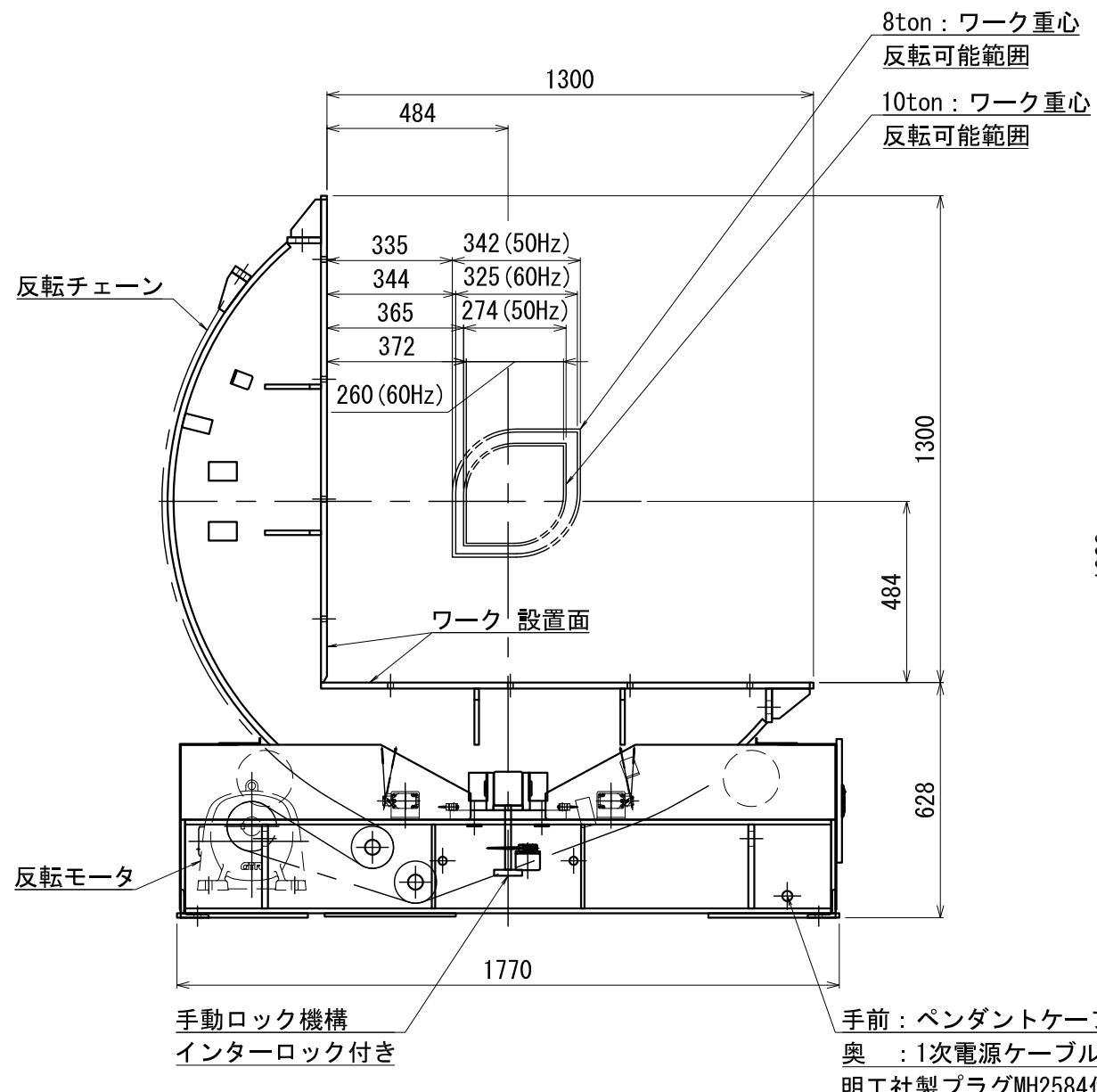

不許複製

製作数	-	製作工号			
納期		検認	設計	-	
立会検査	塗装	製図	森	写図	
客先		日付	H29.3.23	画法	第3角
装置名称	モールドセーフ MS100-150W 標準型	縮尺	1/18	葉番	
図面名称	外形図	図面番号	MS100		

株式会社日向製作所

手前 : ペンダントケーブル全長8M
奥 : 1次電源ケーブル全長8M
明工社製プラグMH2584付き